



MANUEL D'INSTALLATION
INSTALLATION MANUAL



ACIES

**VASQUE SUSPENDUE EN
CERAMIQUE**
WALL-HUNG CERAMIC BASIN

PBDT009



REMARQUES REMARKS

Nous vous remercions de la confiance que vous nous avez témoignée en faisant l'acquisition de cette vasque suspendue en céramique.

Nous vous prions de bien vouloir inspecter ce produit avant l'installation car aucune réclamation ne pourra être prise en compte après l'installation.

Nous vous recommandons vivement de faire appel à un installateur professionnel qualifié pour l'installation. Il est indispensable de bien respecter tous les codes et usages du bâtiment et de la plomberie.

Merci de noter que les côtes mentionnées dans ce manuel sont données à titre indicatif. Merci de noter également que les croquis inclus dans les pages suivantes de ce manuel d'installation peuvent être légèrement différents du produit dont vous avez fait l'acquisition.

Conformément à notre politique de développement continu de nos produits, nous nous réservons le droit de modifier les spécifications de nos produits et de leurs composants.

We warmly thank you for selecting this wall-hung ceramic basin.

You need to inspect the product before starting the installation as we will not be able to accept any claim for faults or damages once the product is installed.

We strongly recommend you to use the services of a qualified professional installer for the installation. It is a must to carefully observe all plumbing and building codes and usages.

Please note that the dimensions included in this manual are only for reference. Please also note that the drawings included in this installation manual may differ from the product you actually purchased.

As per our policy of continuous improvement of our products, please note that we may modify the specifications and components of our products without prior notice.



DIMENSIONS (mm)
DIMENSIONS (mm)

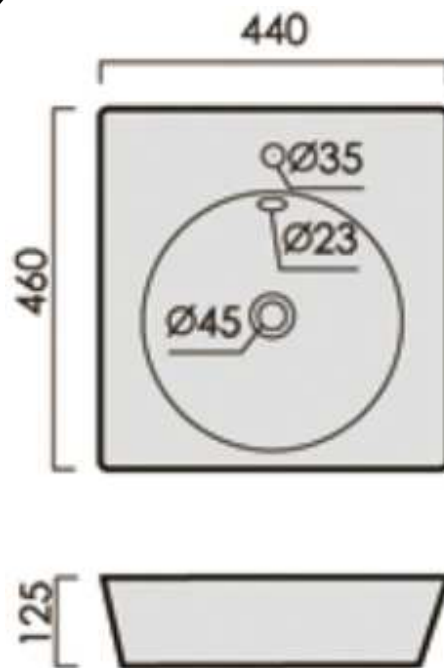

OUTILS NECESSAIRES (NON FOURNIS)
NECESSARY TOOLS (NOT INCLUDED)

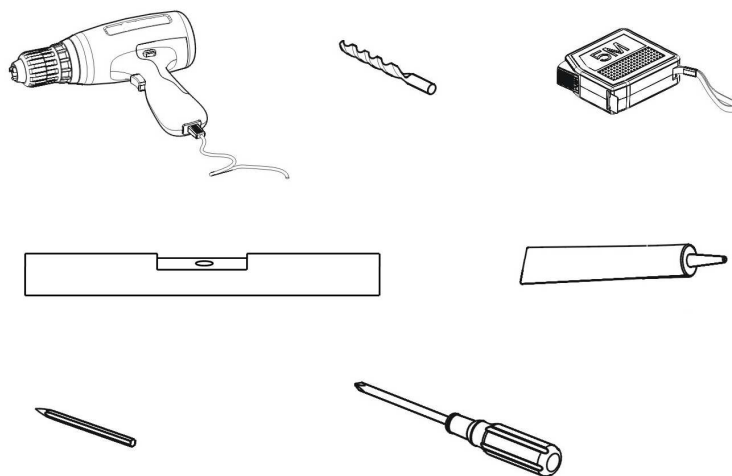



ETAPES DE L'INSTALLATION :

STEPS OF INSTALLATION :

ETAPE 1: AJUSTEZ LA HAUTEUR DU LAVABO

STEP 1: ADJUST THE HEIGHT OF THE WASHBASIN

- Ajustez la position du lavabo par rapport au mur, puis marquez l'emplacement du lavabo au mur au crayon afin de pouvoir positionner correctement les fixations par la suite.
- *Position the washbasin on the wall, then mark on the wall with a pencil the final position of the washbasin in order to be able to position the fixing accessories afterwards.*

ETAPE 2: FIXEZ LE LAVABO AU MUR

STEP 2: FIX THE WASHBASIN ON THE WALL

- Retirez ensuite le lavabo, puis percez les trous de fixation suivant le marquage réalisé au crayon sur le mur. Installez ensuite les fixations au mur.
- Une fois que les fixations sont fixées au mur, repositionnez le lavabo et fixez le avec les accessoires fournis.
- *Then take away the washbasin, drill the hole according to the marks you have made with the pencil on the wall. Then install the fixing accessories on the wall.*
- *Once the accessories are fixed on the wall, bring back the washbasin and fix it on the wall with the provided accessories.*

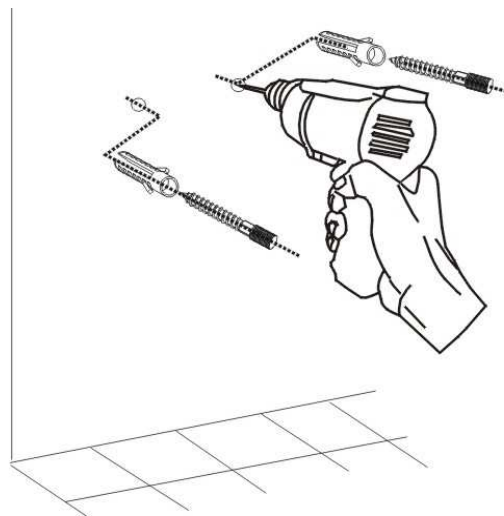



ETAPE 3: CONNECTEZ L'ARRIVEE ET L'EVACUATION D'EAU STEP 3: CONNECT THE INLET AND OUTLET WATER PIPES

- Raccordez le robinet mitigeur, le robinet d'arrêt et le flexible d'alimentation au lavabo (non fournis). Raccordez le vidage et le siphon au tuyau d'évacuation.
- *Connect the mixer tap, the valve and soft pipe to the washbasin (not provided). Connect the drain and siphon to the outlet water pipe.*

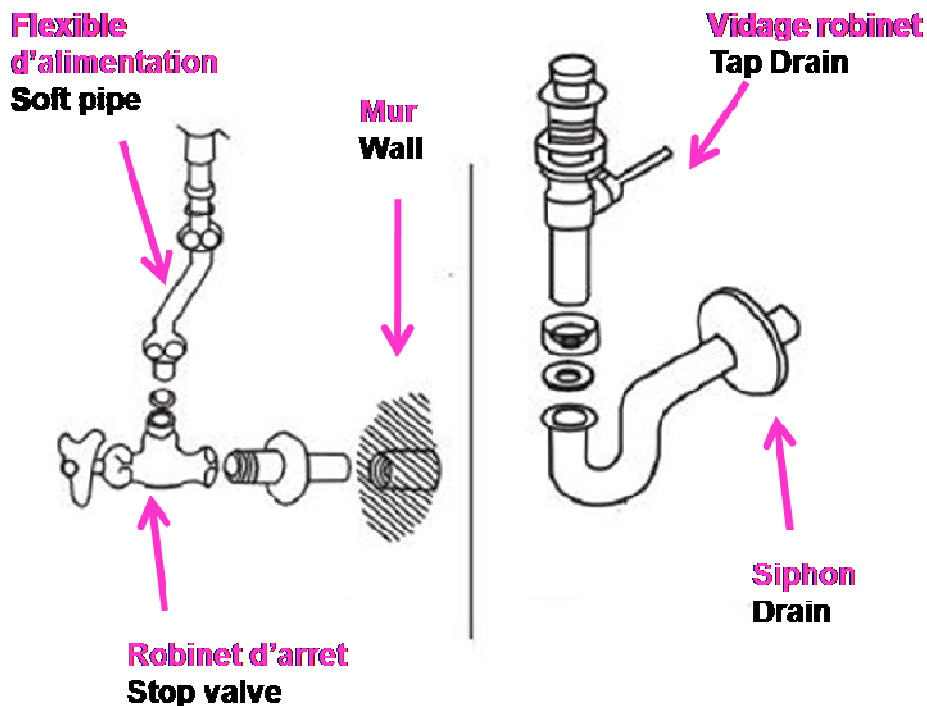

ETAPE 4: TESTEZ L'INSTALLATION STEP 4: TEST THE INSTALLATION

- Rouvrez doucement l'arrivée d'eau, et assurez-vous qu'il n'y a pas de problèmes d'étanchéité.
- *Re-open the inlet water and carefully check for water leaks.*