



MANUEL D'INSTALLATION
INSTALLATION MANUAL

RADIATEURS SECHE-SERVIETTE
HEATED TOWEL RAILS

REFERENCES:

PBLA001-4B
PBLA001-8B
PBLA002-4B
PBLA002-8B



REMARQUES

REMARKS

Nous vous remercions de la confiance que vous nous avez témoignée en faisant l'acquisition de ce radiateur sèche-serviette.

Nous vous prions de bien vouloir inspecter ce produit avant l'installation car aucune réclamation ne pourra être prise en compte après l'installation.

L'installation doit impérativement être effectuée par un installateur agréé. Il doit garantir le respect intégral des dispositions nationales en vigueur.

Notez que ce produit a été conçu pour un usage personnel, familial.

Pour préserver l'apparence de ce produit, nous vous recommandons de le nettoyer régulièrement, en utilisant un chiffon doux, propre et humide (eau douce). Attention, nous vous déconseillons fortement d'utiliser des agents nettoyants ou détergents abrasifs car ceux-ci risquent de détériorer le produit.

Conformément à notre politique de développement continu de nos produits, nous nous réservons le droit de modifier les spécifications de nos produits et de leurs composants.

We warmly thank you for selecting this heated towel rail.

You need to inspect the product before starting the installation as we will not be able to accept any claim for faults or damages once the product is installed.

It is a must that the installation is performed by an authorized installer. The installer must ensure full compliance with current national regulations and standards.

Please keep in mind that this product has been designed for household use only.

In order to keep the good appearance of this product, we recommend you wash it regularly with a soft, clean and humid (tap water) cloth. Be careful not to use any chemical or abrasives products as they may damage the product.

As per our policy of continuous improvement of our products, please note that we may modify the specifications and components of our products without prior notice.



NOTES IMPORTANTES DE SECURITE IMPORTANT SAFETY WARNINGS

Merci d'utiliser ce produit selon les recommandations de ce manuel, et de lire attentivement la notice avant toute utilisation.

Ce radiateur sèche-serviette produit de la chaleur avec intensité. Les enfants en bas âge et autres personnes dépendantes doivent être étroitement surveillés lorsqu'ils se trouvent à proximité du produit.

Soyez conscient que le radiateur deviendra légèrement plus chaud qu'habituellement lorsque la température extérieure est élevée et lorsqu'il est recouvert par des serviettes.

Le rail ne doit être utilisé que pour son utilisation première qui est de sécher des serviettes.

Il est dangereux de placer des serviettes ou autres produits qui auraient été en contact avec des liquides dangereux sur le radiateur.

N'immergez le radiateur sèche-serviette dans aucun liquide.

Utilisez cet appareil uniquement selon la tension indiquée sur le label énergétique

Comme mentionné auparavant, l'installation électrique doit seulement être pratiquée par des personnes autorisées.

N'utilisez jamais de rallonge pour connecter le sèche-serviette.

Assurez-vous que le cordon d'alimentation ne touche jamais des surfaces chauffées.

Si le cordon d'alimentation est endommagé, il doit être remplacé immédiatement. Il peut s'obtenir auprès du fabricant, de l'agent autorisé ou toute autre personne autorisée à vendre cet équipement. Faites-le inspecter par le fabricant ou un agent autorisé pour éviter tout danger.

Ne tentez pas de réparer vous-même l'équipement. En cas de problème, contactez le distributeur qui vous a vendu l'équipement ou le fabricant afin d'éviter tout risque d'accident. Toute réparation n'ayant pas été effectuée par un agent autorisé annulera la garantie du fabricant.

Assurez-vous que le radiateur sèche-serviette est branché à une source d'alimentation de tension suffisante pour faire fonctionner l'appareil. Une tension insuffisante peut faire surchauffer la prise et causer un incendie.

N'installez jamais ce sèche-serviette dans une pièce qui pourrait être soumise à une surabondance d'eau, pouvant aboutir à un fort taux d'humidité. Le secteur d'alimentation électrique de l'habitation doit être équipé d'un interrupteur différentiel de 0,03 A et d'un circuit de protection (mise à la terre) conforme.

Il incombe à l'installateur de choisir les matériaux en fonction de l'utilisation prévue, de veiller à ce que les travaux soient effectués correctement, de contrôler l'état de l'installation à laquelle est raccordé l'appareil, ainsi que de s'assurer de la conformité quant à la sécurité nécessaire durant son utilisation et durant les opérations d'entretien (en veillant à ce que l'installation puisse être contrôlée).

Notre société ne pourra être tenue pour responsable de tout incident causé durant l'installation ou due à une mauvaise installation.

Please operate this product according to this instruction manual. Please read this manual carefully before operating the product and file it for future reference.

Because this appliance gets hot, young children and infirm people should be closely supervised when nearby. Be aware that the towel rail will get slightly hotter than normal during warmer weather and when insulated by towels. The rail should not be used for anything other than its intended use.

It is dangerous to place towels or anything else which has been in contact with hazardous liquids on the towel rail. Do not immerse the towel rail in any liquid.

Use this appliance only on the voltage specified on the rating label.

As mentioned before, electrical work should only be done by authorized persons.

Never use an extension lead to connect the heated towel rail.

Make sure the supply cord never touches heated surfaces. If power supply cord or connection become damaged, they must be replaced immediately by the manufacturer or its agent please ask the manufacturer's or its agent's inspection to avoid a danger.

Do not attempt any repair by yourself, if any problem occurs, please consult the selling distributor or the manufacturer, otherwise, it'll cause safety accidents. Unauthorized repair attempts will void manufacturer's warranty.

Please make sure the socket power supply is big enough for your heated towel rail working, weak power supply will make socket heat even cause fire.

Never install towel rails in areas which may be subjected to saturation of water resulting in ingress of moisture. The electrical system of the building must be provided with a 0.03A differential switch and with an efficient protection (earth) circuit.

It is the responsibility of the installer to select materials based on their intended use, to carry out work properly, to check the condition of the system that the unit will be connected to and that it ensures safety of use also concerning maintenance work and the possibility to examine the system.

Our company does not take any responsibility for damage caused to fittings during the installation process or due to incorrect installation procedures.



A LIRE AVANT INSTALLATION ET UTILISATION TO READ BEFORE INSTALLATION AND USE

Notez s'il vous plaît que ce sèche-serviette doit être installé comme selon les règles du câblage et celles relatives à l'installation d'appareils et des accessoires dans "des zones humides" comme les salles de bains, les douches... L'installation doit donc être conforme aux normes en vigueur.

Please note that this heated towel rail be installed as prescribed by the relevant wiring rules and regulation, including the regulations covering installation of appliances and accessories in "wet areas" such as bathrooms, showers and laundries. Installation should be in accordance with local regulations.

Cet appareil de classe I exige une connexion à la terre. Le raccord à un disjoncteur différentiel est exigé dans l'installation de ce sèche-serviette.

This class I appliance requires an earth connection. An accessible all pole disconnection switch is required within the fixed wiring circuit of the heated towel rail.

Le sèche-serviette doit être monté verticalement avec le cordon d'alimentation sortant par la base. Il doit être placé à au moins 600mm au-dessus du sol.

The heated towel rail should be mounted vertically with the cord exiting from the base; it should be positioned at least 600mm above the floor.

INSTRUCTIONS DE MONTAGE INSTALLATION INSTRUCTIONS

Posez le porte-serviette contre le mur dans la position désirée.

Put the towel rail against the wall in the desired position.

Vérifiez-le qu'il n'y ait aucun câble dans le mur dans le secteur dans lequel vous désirez percer.

Check that there are no cables within the wall in the area you want to drill into.

En utilisant un crayon, dessinez autour de la fin de chaque tube pour marquer leurs positions sur le mur, en s'assurant que le rail soit d'équerre sur le mur.

Using a pencil, draw around the end of each tube to mark their positions on the wall, ensuring that the rail is square on the wall.

Puis retirez le sèche-serviette du mur.

Then remove the towel rail from the wall.



En utilisant une perceuse appropriée, la mèche de diamant fournie ainsi que le petit gabarit de positionnement, percez les trous dans le mur.

Using a suitable electric drill, the provided diamond drill bit and the positioning guide, drill the holes into the wall.

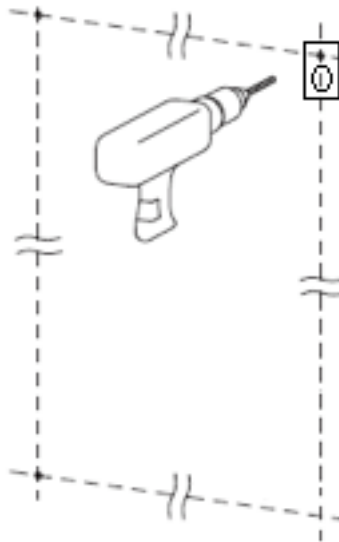

Des chevilles plastiques murales doivent être installées sur le mur, où le sèche-serviette doit être positionné, selon le schéma ci-dessous.

Wall anchors should be used onto the wall where the rail is being mounted, according to the figure below.

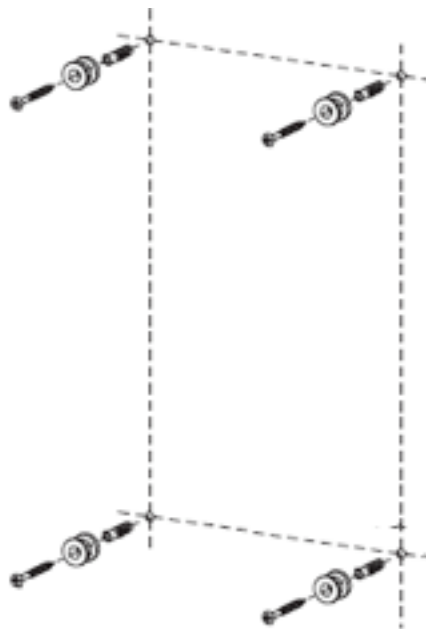



Serrez toutes les fixations murales à l'aide de la clé Allen *Tighten all anchors using the hex (Allen) key provided.*
fournie.



CARACTERISTIQUES TECHNIQUES TECHNICAL SPECIFICATIONS

Modèle	PBLA001	PBLA002	PBLA003	PBLA004
Hauteur	500 mm	500 mm	1000 mm	1000 mm
Largeur	800 mm	800 mm	550 mm	550 mm
Profondeur	120 mm	120 mm	120 mm	120 mm
Barres	4	4	8	8
Consommation d'énergie	55 W	55W	80 W	80 W
Tension de fonctionnement	220-240 volts, ~50 Hz			
Norme de sécurité	Classe I			
Indice de protection	IP44			

Model	PBLA001	PBLA002	PBLA003	PBLA004
Height	500 mm	500 mm	1000 mm	1000 mm
Width	800 mm	800 mm	550 mm	550 mm
Depth	120 mm	120 mm	120 mm	120 mm
Bars	4	4	8	8
Power consumption	55 W	55 W	80 W	80 W
Operating voltage	220-240 volts, ~50 Hz			
Safety norm	Class I			
Protection rating	IP44			